

ICS 91.060
分类号: Y71
备案号: 43622-2013

QB

中华人民共和国轻工行业标准

QB/T 4595.2—2013
代替 QB/T 3875—1999

合页 第2部分: 轻型合页

Hinge—Part 2: Light type

2013-12-31 发布

2014-07-01 实施

中华人民共和国工业和信息化部 发布

前 言

QB/T 4595《合页》为系列标准，目前现有6个部分，包括：

- 第1部分：普通型合页；
- 第2部分：轻型合页；
- 第3部分：抽芯型合页；
- 第4部分：H型合页；
- 第5部分：T型合页；
- 第6部分：双袖型合页；

.....

本部分为QB/T 4595的第2部分。

本部分按照GB/T 1.1—2009给出的规则起草。

本部分与QB/T 4595.1《合页 第1部分：普通型合页》配合使用，本部分中写明“适用”的内容，表示QB/T 4595.1中的相应条款适用于本部分；本部分中写明“增加”的内容，表示除应符合QB/T 4595.1中的相应条文外，还应符合本标准中增加的条文；本部分中写明“代替”的内容，则表示QB/T 4595.1中的相应条款以本部分的的条款为准；本部分中写明“不适用”的内容，表示QB/T 4595.1中的相应条款不适用于本部分。

本部分代替QB/T 3875—1999《轻型合页》，与QB/T 3875—1999相比，主要技术变化如下：

- 增加、更新了部分引用文件；
- 增加了使用寿命要求；
- 增加了转动力量要求；
- 增加了负重要求；
- 增加了耐腐蚀性要求；
- 修改了轴向间隙和径向间隙要求。

本部分由中国轻工业联合会提出。

本部分由全国建筑五金标准化中心归口。

本部分起草单位：上海市质量监督检验技术研究院、高天（中山）金属制造有限公司、广东省肇庆市质量计量监督检测所、广东顶固集创家居股份有限公司、佛山市汇泰龙五金卫浴制造有限公司、广东雅洁五金有限公司、广东坚朗五金制品股份有限公司、佛山市劳伦斯五金实业有限公司、国家轻工业建筑五金质量监督检测中心。

本部分主要起草人：麦佳隆、黄文胜、张月明、张学勤、王忠、张家亮、刘国德、唐敏俊、吴春明。

本部分所代替标准的历次版本发布情况为：

- QB/T 3875—1999。

合页 第2部分：轻型合页

1 范围

QB/T 4595.1中的该章，用下述内容代替：

本部分规定了厚度小于2.5 mm的矩形合页的要求、试验方法、检验规则、标志、包装、运输和贮存。

本部分适用于轻便门窗及橱柜类所使用的合页。

2 规范性引用文件

QB/T 4595.1中的该章均适用。

3 要求

QB/T 4595.1中的该章除下述内容外，均适用。

3.2.2 型式和尺寸

该条用下述内容代替：

产品的型式和尺寸应符合表2规定。

表 2

系列编号	合页长度/mm		合页厚度/mm		每片页片的最少螺孔数/个
	I 组	II 组	基本尺寸	极限偏差	
C10	25.40		0.70	0 -0.10	2
C15	38.10		0.80		2
C20	50.80	50.00	1.00		3
C25	63.50	65.00	1.10		3
C30	76.20	75.00	1.10		4
C35	88.90	90.00	1.20		4
C40	101.60	100.00	1.30		4

注：C为轻型合页，后面两个数字表示合页长度，35=3 1/2 in. (88.90 mm)，40=4 in. (101.60 mm)，依次类推。
I组为英制系列，为II组公制系列。

3.3 使用寿命

该条用下述内容代替：

产品经5万次寿命试验后，其轴向磨损不应超过1.57 mm，门扇下沉量不应超过4.00 mm。

3.4 转动力

该条用下述内容代替：

产品的转动力不应超过表3规定，且转动应轻便、灵活，无卡紧现象。

表 3

合页长度/mm	25.40	38.10	50.80 (50.0)	63.50 (65)	76.20 (75.0)	88.90 (90.0)	101.60(100.0)
转动力/N	1.2	1.4	1.6	1.8	2.2	2.8	4.4

3.5 负重

该条用下述内容代替：
产品负重不应小于表 4 规定。

表 4

系列编号	适用门质量/kg
C10	12
C15	12
C20	15
C25	15
C30	18
C35	20
C40	22

4 试验方法

QB/T 4595.1 中的该章，除下述内容外均适用。

4.5 寿命

该条用下述内容代替：
门扇按表 5 配置。寿命试验以 (12 ± 3) 次/min 的频率进行。

表 5

合页长度/mm (in.)	3 级适用门质量/kg	门扇宽度/mm
25.40 (1)	12	400
38.10 (1 1/2)	12	
50.80 (2)	15	
63.50 (2 1/2)	15	
76.20 (3)	18	
88.90 (3 1/2)	20	
101.60 (4)	22	

5 检验规则

QB/T 4595.1 中的该章均适用。

6 标志、包装、运输、贮存

QB/T 4595.1 中的该章均适用。

附 录 A
(资料性附录)
产品的型式和尺寸

QB/T 4595.1 中的该附录用下述内容代替:

A.1 每页片的螺孔数为2个, 参见表A.1。

表 A.1

单位为毫米

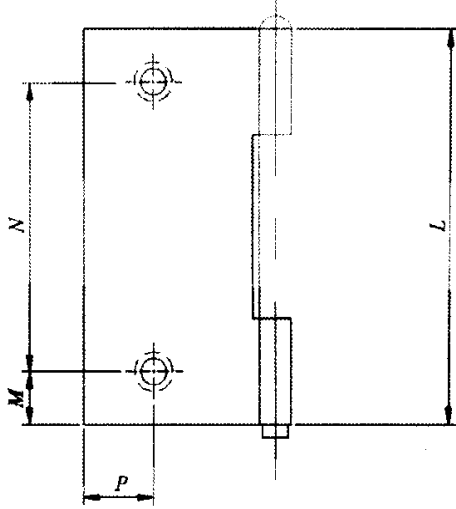

<i>L</i>	25.40	38.10
<i>M</i>	3.50	5.50
<i>N</i>	18.00	27.00
<i>P</i>	4.00	4.50

A.2 每页片的螺孔数为4个，参见表A.2。

表 A. 2

单位为毫米

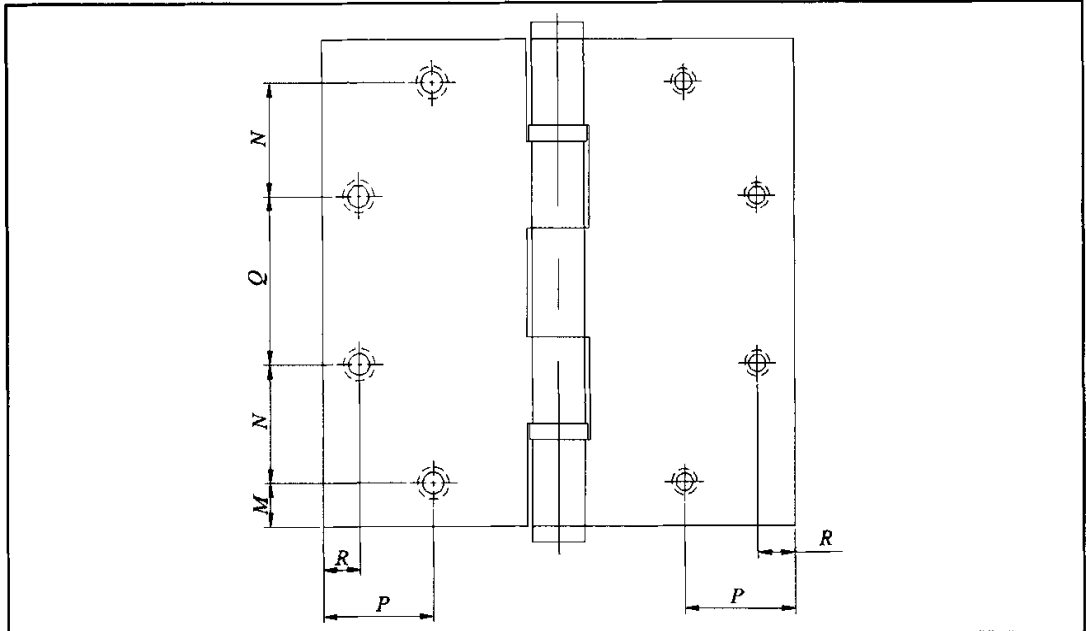

The diagram shows a rectangular page with four circular holes arranged in a 2x2 grid. A central vertical strip is shown overlapping the page. Dimension lines indicate the following measurements:

- L : Total width of the page.
- M : Distance from the left edge to the center of the leftmost hole.
- N : Vertical distance between the centers of adjacent holes.
- P : Distance from the center of a hole to the right edge.
- Q : Total height of the page.
- R : Distance from the center of a hole to the right edge.

L	76.20	88.90	101.60
M	9.50	9.50	90.00
N	15.00	21.50	28.00
P	13.00	13.00	13.00
Q	27.00	27.00	28.00
R	8.00	10.00	8.00

附 录 B
(资料性附录)
产品分类和标记

QB/T 4595.1 中的该附录均适用。

中华人民共和国
轻工行业标准
合页 第2部分：轻型合页
QB/T 4595.2—2013

*

中国轻工业出版社出版发行
地址：北京东长安街6号
邮政编码：100740
发行电话：(010)65241695
网址：<http://www.chlip.com.cn>
Email：club@chlip.com.cn

轻工业标准化编辑出版委员会编辑
地址：北京西城区下斜街29号
邮政编码：100053
电话：(010)68049923/24/25

*

版权所有 侵权必究
书号：155019·4266

印数：1—200册 定价：16.00元

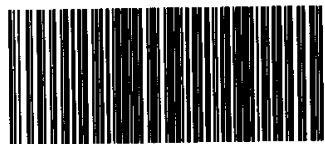

QB/T 4595.2-2013

BZ002104227

